

	FDCL221-M	FDCH221
en	Multi line separator module	Housing
de	Mehrfach-Linientrenner	Gehäuse
fr	Séparateur de ligne multiple	Boîtier
es	Aislador de línea múltiple	Carcasa
it	Separatore di linea multiplo	Contentitore

en Installation
de Montage
fr Montage
es Montaje
it Montaggio

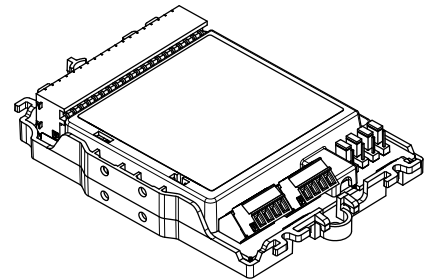

Fig. 1

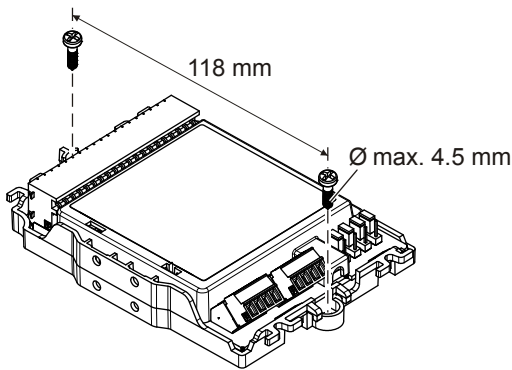

Fig. 2

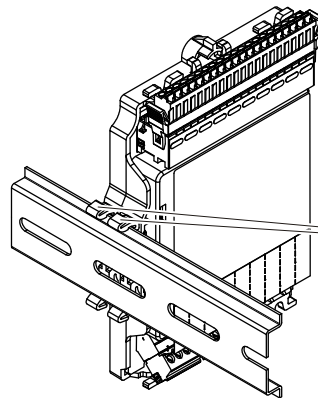

Fig. 3

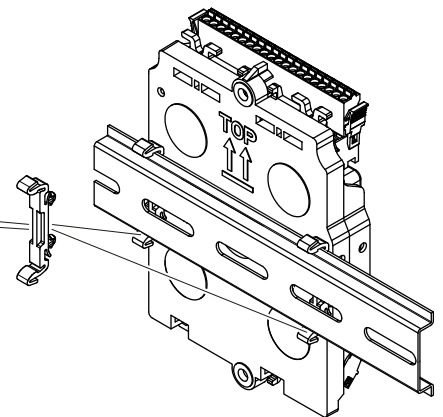

Fig. 4

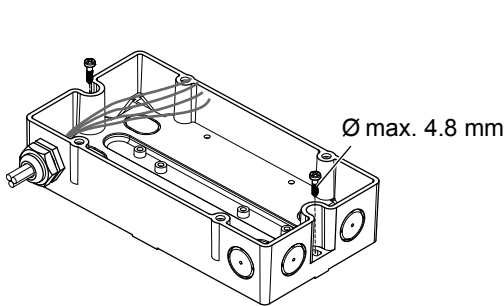

Fig. 5

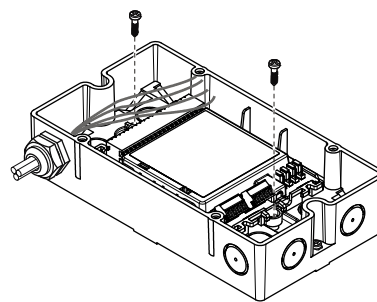

Fig. 6

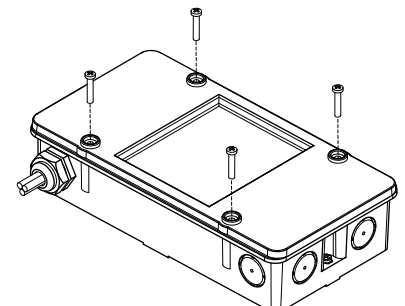

Fig. 7

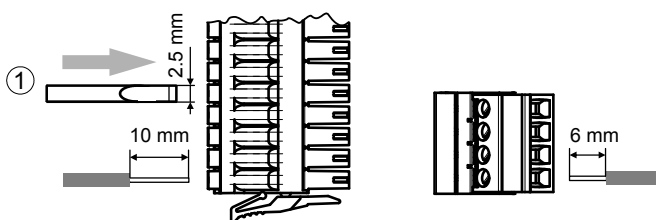

Fig. 8

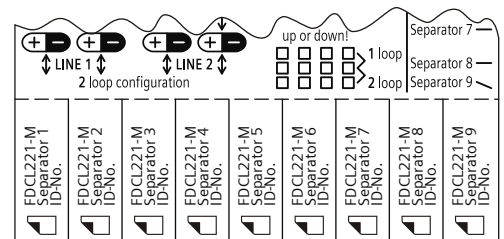

Fig. 9

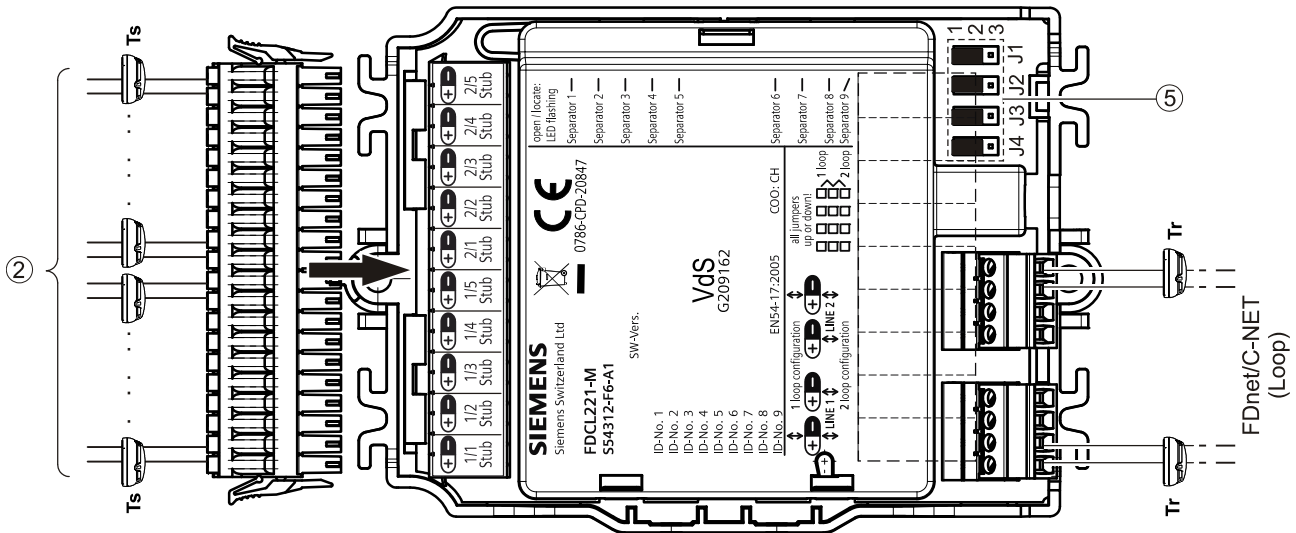

Fig. 10

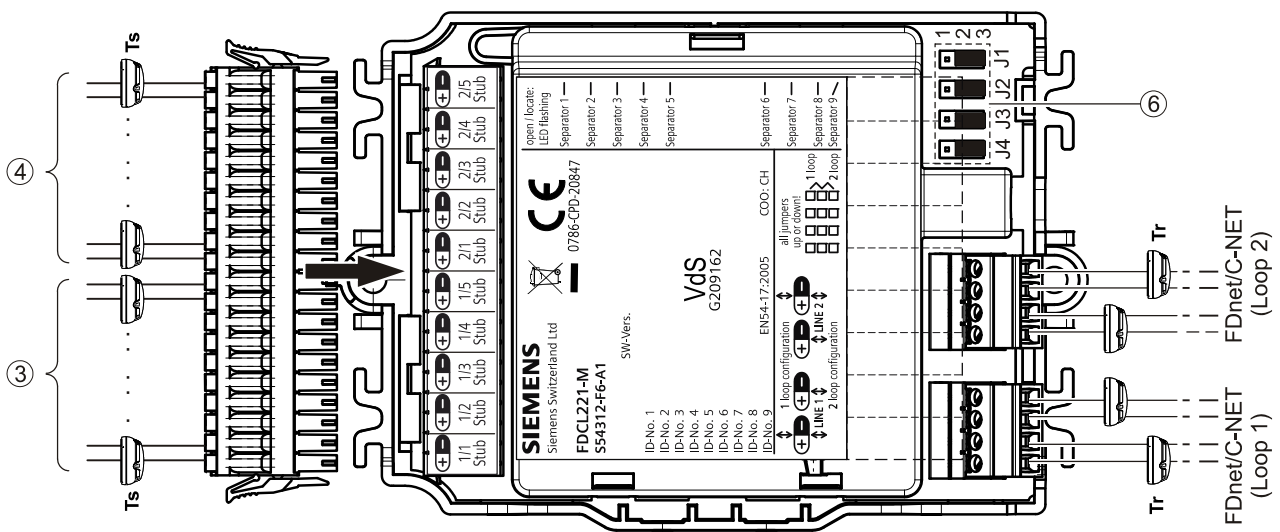

Fig. 11

	en	de	fr	es	it
1	Press spring contact with screwdriver to connect wires or loosen connections	Mit Schraubendreher Federkontakt zum Anschliessen von Litzen oder zum Lösen von Anschlüssen drücken	Pousser le contact à ressort avec le tournevis pour raccorder des tresses ou pour desserrer des raccordements	Utilizando un destornillador, presionar el contacto elástico para conectar conductores multihilo o para soltar conexiones	Spingere il contatto a molla con un cacciavite per collegare cavetti o allentare collegamenti
2	Sub-stubs on FDnet/C-NET	Substiche am FDnet/C-NET	Sous-étoile sur FDnet/C-NET	Sublíneas abiertas en la FDnet/C-NET	Substub sul FDnet/C-NET
3	Sub-stubs on FDnet/C-NET (loop 1)	Substiche am FDnet/C-NET (Loop 1)	Sous-étoile sur FDnet/C-NET (Boucle 1)	Sublíneas abiertas en la FDnet/C-NET (lazo 1)	Substub sul FDnet/C-NET (Loop 1)
4	Sub-stubs on FDnet/C-NET (loop 2)	Substiche am FDnet/C-NET (Loop 2)	Sous-étoile sur FDnet/C-NET (Boucle 2)	Sublíneas abiertas en la FDnet/C-NET (lazo 2)	Substub sul FDnet/C-NET (Loop 2)
5	Jumper positions for 1-loop operation	Jumper-Positionen für 1-Loop-Betrieb	Positions de cavalier pour exploitation à 1-boucle	Posiciones de los jumpers para funcionamiento con 1 lazo	Posizioni dei jumper per funzionamento a 1 loop
6	Jumper positions for 2-loop operation	Jumper-Positionen für 2-Loop-Betrieb	Positions de cavalier pour exploitation à 2-boucles	Posiciones de los jumpers para funcionamiento con 2 lazos	Posizioni dei jumper per funzionamento a 2 loop
Ts	FDnet/C-NET device on sub-stub	FDnet/C-NET-Gerät am Substich	Appareil FDnet/C-NET sur sous-étoile	Dispositivo FDnet/C-NET en la sublínea abierta	Apparecchio FDnet/C-NET sul substub
Tr	FDnet/C-NET device in FDnet/C-NET loop	FDnet/C-NET-Gerät im FDnet/C-NET-Loop	Appareil FDnet/C-NET dans boucle FDnet/C-NET	Dispositivo FDnet/C-NET en el lazo FDnet/C-NET	Apparecchio FDnet/CNET nel loop FDnet/C-NET

Intended use

The multi line separator module (Fig. 1) protects the FDnet/C-NET from short-circuits in the event of sub-stubs on the FDnet/C-NET loop. It can be operated on one FDnet/C-NET loop or two FDnet/C-NET loops. The line separators are placed between the sub-stub connections and have an ID number.

A housing is available to protect the multi line separator module from environmental influences and to improve the protection category.

Preparation

The installation procedure depends on the place of use and type of installation of the multi line separator module.

1. Define the place of use.
 - Installation outside intermediate distributor or control panel (multi line separator module preferably in housing FDCH221)
 - Installation in intermediate distributor or control panel (any type of multi line separator module installation)
2. Define the type of installation.
 - On a plane surface (Fig. 2)
 - Vertically or horizontally on a top hat rail (Fig. 3 or Fig. 4)
 - In housing FDCH221 (Fig. 6)

Installation on a plane surface

1. Position multi line separator module on a plane surface (Fig. 2).
2. Use two screws to secure multi line separator module.

Installation on a top hat rail (vertically or horizontally)

1. Insert **two** mounting feet into multi line separator module (Fig. 3 or Fig. 4).
2. Press multi line separator module and mounting feet against top hat rail until the feet snap in.

Installation in housing

1. Open housing (Fig. 7).
2. Determine cable entries in housing and break them open.
3. Use two screws to fit the housing on a plane surface (Fig. 5).
4. Secure the M20 cable glands on the housing and guide in the cables.
5. Use two M3 x 12 screws to fit the multi line separator module in the housing (Fig. 6).
6. Close housing using supplied screws (Fig. 7).

Electrical connection



NOTICE

Incorrect polarity and contact security

- Defect in multi line separator module or open line
- When connecting to detector line, note the positive and negative connections.
 - Note bare lengths (Fig. 8).
 - Only connect one wire per terminal.



NOTICE

Incorrect use

- Devices on sub-stub are possibly not detected by fire control panel.
- Only connect one sub-stub between two FDnet/C-NET devices in the FDnet/C-NET loop.
 - If you need to connect more than one sub-stub always connect a line separator between the sub-stubs.

1. Select operating mode of multi line separator module and connect cables to terminals as shown in connection diagram:
 - 1-loop operation: Fig. 10
 - 2-loop operation: Fig. 11
2. If you are using shielded cables for the detector line, connect the shielding to the DBZ1190-AB connection terminal. The shielding must not touch any external ground potentials or metal parts.
3. Insert jumpers J1 ... J4 according to operating mode of multi line separator module (Fig. 10 or Fig. 11).
4. Stick tear-off labels on system documentation and remove all unused tear-off labels from FDCL221-M (Fig. 9).



For more information see document A6V10224006.

Verwendungszweck

Der Mehrfach-Linientrenner (Fig. 1) schützt das FDnet/ C-NET vor Kurzschlüssen bei Substichen auf dem FDnet/C-NET-Loop. Er kann an einem FDnet/C-NET-Loop oder an zwei FDnet/C-NET-Loops betrieben werden. Die Linientrenner liegen zwischen den Anschlüssen der Substiche und haben eine ID-Nr.

Zum Schutz des Mehrfach-Linientrenners vor Umwelteinflüssen und zur Erhöhung der Schutzart steht ein Gehäuse zur Verfügung.

Vorbereitung

Die Art der Installation hängt vom Einsatzort und der Montageart des Mehrfach-Linientrenners ab.

1. Bestimmen Sie den Einsatzort:
 - Montage ausserhalb eines Zwischenverteilers oder einer Zentrale (Mehrfach-Linientrenner vorzugsweise im Gehäuse FDCH221)
 - Montage im Zwischenverteiler oder in einer Zentrale (Montageart des Mehrfach-Linientrenners beliebig)
2. Bestimmen Sie die Montageart:
 - Auf einer planen Fläche (Fig. 2)
 - Auf einer Hutschiene stehend oder liegend (Fig. 3 oder Fig. 4)
 - Im Gehäuse FDCH221 (Fig. 6)

Montage auf einer planen Fläche

1. Platzieren Sie den Mehrfach-Linientrenner auf einer planen Fläche (Fig. 2).
2. Befestigen Sie den Mehrfach-Linientrenner mit zwei Schrauben.

Montage auf einer Hutschiene (stehend oder liegend)

1. Stecken Sie **zwei** Montagefüsse in den Mehrfach-Linientrenner (Fig. 3 oder Fig. 4).
2. Drücken Sie den Mehrfach-Linientrenner mit den Montagefüssen gegen die Hutschiene, bis diese einrasten.

Montage im Gehäuse

1. Öffnen Sie das Gehäuse (Fig. 7).
2. Bestimmen Sie die Kabeleinführungen im Gehäuse und brechen Sie diese aus.
3. Montieren Sie das Gehäuse mit zwei Schrauben auf eine plane Fläche (Fig. 5).
4. Befestigen Sie die Kabelverschraubungen M20 am Gehäuse und führen Sie die Kabel ein.
5. Montieren Sie den Mehrfach-Linientrenner mit zwei Schrauben M3 x 12 im Gehäuse (Fig. 6).
6. Schliessen Sie das Gehäuse mit den mitgelieferten Schrauben (Fig. 7).

Elektrischer Anschluss

!	<p>HINWEIS</p> <p>Falsche Polarität und Kontaktsicherheit</p> <p>Defekt des Mehrfach-Linientrenners oder Leitungsunterbruch</p> <ul style="list-style-type: none"> • Beachten Sie beim Anschließen an die Melderlinie die Plus- und Minusanschlüsse. • Beachten Sie die Abisolierlängen (Fig. 8). • Schließen Sie pro Klemme nur einen Draht an.
----------	---

!	<p>HINWEIS</p> <p>Unsachgemäße Verwendung</p> <p>Geräte am Substich werden möglicherweise von der Brandmeldezentrale nicht erkannt.</p> <ul style="list-style-type: none"> • Schließen Sie zwischen zwei FDnet/C-NET-Geräten im FDnet/C-NET-Loop nur einen Substich an. • Setzen Sie jeweils einen Linientrenner zwischen die Substiche, falls Sie mehr als einen Substich anschließen müssen.
----------	--

1. Wählen Sie die Betriebsart des Mehrfach-Linientrenners und schließen Sie die Kabel gemäß dem Anschlussschema an den Klemmen an:
 - 1-Loop-Betrieb: Fig. 10
 - 2-Loop-Betrieb: Fig. 11
2. Falls Sie für die Melderlinie abgeschirmte Kabel verwenden, verbinden Sie die Abschirmungen mit der Verbindungsklemme DBZ1190-AB. Die Abschirmung darf keine fremden Erdpotentiale oder Metallteile berühren.
3. Stecken Sie die Jumpers J1 ... J4 entsprechend der Betriebsart des Mehrfach-Linientrenners (Fig. 10 oder Fig. 11).
4. Kleben Sie die Abreissetiketten in die Anlagendokumentation und entfernen Sie alle nicht verwendeten Abreissetiketten vom FDCL221-M (Fig. 9).

i	<p>Weitere Informationen siehe Dokument A6V10224006.</p>
----------	--

Application

Le séparateur de ligne multiple (fig. 1) protège le FDnet/C-NET des courts-circuits au niveau des sous-étoiles sur la boucle FDnet/C-NET. Il peut être utilisé sur une boucle FDnet/C-NET ou sur deux boucles FDnet/C-NET. Les séparateurs de ligne se situent entre les raccordements des sous-étoiles et possèdent un n° de série.

Pour protéger le séparateur de ligne multiple des influences de l'environnement et pour augmenter la catégorie de protection, un boîtier est à disposition.

Préparation

Le type d'installation dépend du site d'exploitation et du type de montage du séparateur de ligne multiple.

1. Déterminez le site d'exploitation :

- Montage à l'extérieur d'un distributeur intermédiaire ou d'un équipement de contrôle et de signalisation (séparateur de ligne multiple de préférence dans le boîtier FDCH221)
- Montage dans un distributeur intermédiaire ou dans un équipement de contrôle et de signalisation (tout type de montage du séparateur de ligne multiple)

2. Déterminez le type d'installation :

- Sur une surface plane (fig. 2)
- Debout ou couché sur un profilé (fig. 3 ou fig. 4)
- Dans le boîtier FDCH221 (fig. 6)

Installation sur une surface plane

1. Placez le séparateur de ligne multiple sur une surface plane (fig. 2).
2. Fixez le séparateur de ligne multiple avec deux vis.

Montage sur un profilé (debout ou couché)

1. Insérez **deux** pieds de montage dans le séparateur de ligne multiple (fig. 3 ou fig. 4).
2. Poussez le séparateur de ligne multiple avec les pieds de montage contre le profilé, jusqu'à ce qu'ils s'encliquettent.

Installation dans le boîtier

1. Ouvrez le boîtier (fig. 7).
2. Déterminez les entrées de câbles dans le boîtier et dégagez-les.
3. Montez le boîtier sur une surface plane avec deux vis (fig. 5).
4. Fixez les presse-étoupe M20 sur le boîtier et introduisez les câbles.
5. Montez le séparateur de ligne multiple dans le boîtier avec deux vis M3 x 12 (fig. 6).
6. Fermez le boîtier avec les deux vis fournies lors de la livraison (fig. 7).

Raccordement électrique



AVIS

Mauvaise polarité et fiabilité des contacts

Défaut du séparateur de ligne multiple ou interruption de ligne

- Respectez les raccordements positifs et négatifs lors du raccordement de la ligne de détection.
- Respectez les longueurs brutes (Fig. 8).
- Ne raccordez qu'un fil par borne.



AVIS

Utilisation non conforme

Les appareils sur la sous-étoile ne sont probablement pas reconnus par l'équipement de contrôle et signalisation.

- Raccordez une seule sous-étoile entre deux appareils FDnet/C-NET dans boucle FDnet/C-NET.
- Poser respectivement un séparateur de ligne entre les sous-étoiles, si vous devez raccorder plus d'une sous-étoile.

1. Sélectionnez le mode d'exploitation du séparateur de ligne multiple et raccordez le câble aux bornes conformément au schéma de raccordement :
 - Exploitation à 1 boucle : fig. 10
 - Exploitation à 2 boucle : fig. 11
2. Si vous utilisez un câble blindé pour la ligne de détection, reliez les écrans avec le bornier DBZ1190-AB. L'écran ne doit être en contact avec aucun autre potentiel de terre ni aucune pièce métallique.
3. Placez les cavaliers J1 ... J4 en fonction du mode d'exploitation du séparateur de ligne multiple (fig. 10 ou fig. 11).
4. Collez l'étiquette adhésive dans la documentation de l'installation et enlevez toutes les étiquettes non utilisées du FDCL221-M (fig. 9).



Pour obtenir davantage d'informations, voir document A6V10224006.

Uso previsto

El aislador de línea múltiple (Fig. 1) protege la FDnet/C-NET contra cortocircuitos en caso de sublíneas abiertas en el lazo FDnet/C-NET. Este aislador puede operarse en un lazo FDnet/C-NET o en dos lazos FDnet/C-NET. Los aisladores de línea se encuentran entre las conexiones de las sublíneas abiertas y tienen un nº ID.

Para la protección del aislador de línea múltiple contra factores ambientales y para aumentar la categoría de protección está disponible una carcasa.

Preparativos

El tipo de instalación depende del lugar de instalación y del tipo de montaje del aislador de línea múltiple.

1. Determine el lugar de instalación:
 - Montaje fuera de un distribuidor intermedio o de una unidad de control (aislador de línea múltiple preferentemente en la carcasa FDCH221)
 - Montaje en el distribuidor intermedio o en una unidad de control (tipo de montaje discrecional del aislador de línea múltiple)
2. Determine el tipo de montaje:
 - En una superficie plana (Fig. 2)
 - En un carril DIN, vertical u horizontalmente (Fig. 3 o Fig. 4)
 - En la carcasa FDCH221 (Fig. 6)

Montaje en una superficie plana

1. Sitúe el aislador de línea múltiple sobre una superficie plana (Fig. 2).
2. Fije el aislador de línea múltiple con dos tornillos.

Montaje en un carril DIN (vertical u horizontalmente)

1. Inserte **dos** pies de montaje en el aislador de línea múltiple (Fig. 3 o Fig. 4).
2. Presione el aislador de línea múltiple con los pies de montaje contra el carril DIN hasta que encajen los pies.

Montaje en la carcasa

1. Abra la carcasa (Fig. 7).
2. Determine las entradas de cable en la carcasa y rómpalas.
3. Monte la carcasa con dos tornillos sobre una superficie plana (Fig. 5).
4. Sujete los prensaestopas para cable M20 en la carcasa e introduzca los cables.
5. Monte el aislador de línea múltiple con dos tornillos M3 x 12 en la carcasa (Fig. 6).
6. Cierre la carcasa con los tornillos suministrados (Fig. 7).

Conexión eléctrica

	AVISO
	<p>Polaridad incorrecta y seguridad de contacto</p> <p>Defecto del aislador de línea múltiple o circuito abierto del cable</p> <ul style="list-style-type: none"> • Observe las conexiones positivas y negativas durante la conexión a la línea de detectores. • Tenga en cuenta las longitudes sin aislar (Fig. 8). • Conecte únicamente un hilo por terminal.

	AVISO
	<p>Utilización inadecuada</p> <p>Posiblemente la unidad de control de detección de incendios no detecte los dispositivos en la sublínea abierta.</p> <ul style="list-style-type: none"> • Sólo conecte una sublínea abierta entre dos dispositivos FDnet/C-NET en el lazo FDnet/C-NET. • Coloque un aislador de línea entre las sublíneas abiertas, respectivamente, si tiene que conectar más de una sublínea abierta.

1. Seleccione el tipo de funcionamiento del aislador de línea múltiple y conecte los cables a los terminales de acuerdo con el diagrama de conexión:
 - Funcionamiento con 1 lazo: Fig. 10
 - Funcionamiento con 2 lazos: Fig. 11
2. Si utiliza cables apantallados para la línea de detectores, conecte los apantallamientos al terminal de conexión DBZ1190-AB. El apantallamiento no debe tocar ningún potencial de tierra externo ni piezas de metal.
3. Inserte los jumpers J1 ... J4 de acuerdo con el tipo de funcionamiento del aislador de línea múltiple (Fig. 10 o Fig. 11).
4. Pegue las etiquetas desprendibles en la documentación de la instalación y retire todas las etiquetas desprendibles no utilizadas del FDCL221-M (Fig. 9).

	Para más información, consulte el documento A6V10224006.
---	--

Destinazione d'uso

Il separatore di linea multiplo (Fig. 1) protegge il FDnet/C-NET da cortocircuiti sul loop FDnet/C-NET. Può essere fatto funzionare su un loop FDnet/C-NET-Loop oppure su due loop FDnet/C-NET. I separatori di linea si trovano tra i collegamenti dei substub e recano un n. seriale. Per proteggere il separatore di linea da influssi ambientali e per aumentare la categoria di protezione, è disponibile un contenitore.

Preparazione

Il tipo di installazione dipende dal luogo di impiego e dal tipo di montaggio del separatore di linea multiplo.

1. Determinare la sede di utilizzo:
 - Montaggio all'esterno di un distributore intermedio o di una centrale (separatore di linea multiplo preferibilmente nel contenitore FDCH221)
 - Montaggio nel distributore intermedio o in una centrale (tipo di montaggio del separatore di linea multiplo a piacere)
2. Stabilire il tipo di montaggio:
 - Su una superficie piana (Fig. 2)
 - Su una guida a cappello in verticale o in orizzontale (Fig. 3 o Fig. 4)
 - All'interno del contenitore FDCH221 (Fig. 6)

Montaggio su una superficie piana

1. Sistemare il separatore di linea multiplo su una superficie piana (Fig. 2).
2. Fissare il separatore di linea multiplo con due viti.

Montaggio su una guida a cappello (in verticale o in orizzontale)

1. Inserire **due** piedini di montaggio nel separatore di linea multiplo (Fig. 3 o Fig. 4).
2. Spingere il separatore di linea multiplo con i supporti di montaggio contro la guida fino a farli scattare in posizione.

Montaggio nel contenitore

1. Aprire il contenitore (Fig. 7).
2. Individuare i punti di entrata dei cavi nel contenitore e aprirli.
3. Montare il contenitore con due viti su una superficie piana (Fig. 5).
4. Fissare i pressacavi M20 al contenitore e introdurre i cavi.
5. Montare il separatore di linea multiplo nel contenitore (Fig. 6) con due viti M3 x 12.
6. Fissare il contenitore con le viti fornite in dotazione (Fig. 7).

Collegamento elettrico

	AVVISO
	Errata polarità e sicurezza di contatto Difetto del separatore di linea multiplo o interruzione della linea. <ul style="list-style-type: none">• Durante il collegamento alla linea di rivelatori, prestare attenzione ai poli negativi e positivi.• Prestare attenzione alle lunghezze di spelatura (Fig. 8).• Collegare soltanto un filo per ogni morsetto.

	AVVISO
	Impiego improprio È possibile che gli apparecchi sul substub non vengano riconosciuti dalla centrale rivelazione incendio. <ul style="list-style-type: none">• Tra due apparecchi FDnet/C-NET nel loop FDnet/C-NET deve essere collegato un solo substub.• Inserire ogni volta un separatore di linea tra gli substub se deve essere collegato più di un substub.

1. Scegliere la modalità di funzionamento del separatore di linea multiplo e collegare i cavi ai morsetti secondo lo schema di collegamento:
 - Funzionamento a 1 loop: Fig. 10
 - Funzionamento a 2 loop: Fig. 11
2. Se per la linea di rivelatori si utilizzano cavi schermati, collegare le schermature con la morsettieria ausiliaria DBZ1190-AB. La schermatura non deve entrare in contatto con potenziali di terra o parti in metallo.
3. Inserire i jumper J1 ... J4 in funzione della modalità di funzionamento del separatore di linea multiplo (Fig. 10 o Fig. 11).
4. Incollare le etichette a strappo nella documentazione dell'impianto e rimuovere tutte le etichette a strappo non utilizzate dall'FDCL221-M (Fig. 9).

	Per ulteriori informazioni, consultare il documento A6V10224006.
---	--

FDCL221-M

S54312-F6-A1

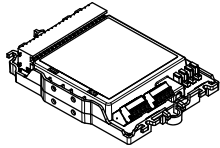

en Multi line separator module
de Mehrfach-Linientrenner
fr Séparateur de ligne multiple
es Aislador de línea múltiple
it Separatore di linea multiplo

FDQM291

A5Q00003855

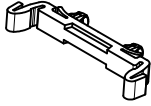

en Mounting foot
de Montagefuss
fr Pied de montage
es Pie de montaje
it Piedino di montaggio

L=122 mm

BPZ:5644780001

L=288 mm

BPZ:5644230001

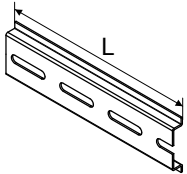

en Top hat rail TS35
de Hutschiene TS35
fr Profilé TS35
es Carril DIN TS35
it Guida a cappello TS35

FDCH221

S54312-F3-A1

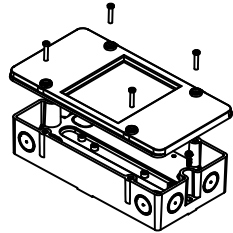

en Housing
de Gehäuse
fr Boîtier
es Carcasa
it Contenitore

A5Q00004478

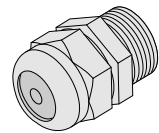

en Metal cable gland M20 x 1.5
de Metall-Kabelverschraubung M20 x 1,5
fr Presse-étoupe métallique M20 x 1,5
es Prensaestopas metálico para cable M20 x 1,5
it Pressacavo metallico M20 x 1,5

A5Q00004479

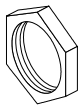

en Counter nut M20 x 1.5
de Gegenmutter M20 x 1,5
fr Contre-écrou M20 x 1,5
es Contratuerca M20 x 1,5
it Controdado M20 x 1,5

DBZ1190-AB

BPZ:4942340001

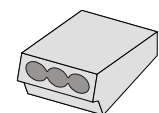

en Connection terminal 1 ... 2.5 mm²
de Verbindungsklemme 1 ... 2,5 mm²
fr Bornier 1 ... 2,5 mm²
es Terminal de conexión 1 ... 2,5 mm²
it Morsetto di collegamento 1 ... 2,5 mm²

Siemens Switzerland Ltd
 Industry Sector
 Building Technologies Division
 International Headquarters
 Fire Safety & Security Products
 Gubelstrasse 22
 CH-6301 Zug
 Tel. +41 41 - 724 24 24
www.siemens.com/buildingtechnologies

© Siemens Switzerland Ltd 2009
 Data and design subject to change without notice.

CE	FDCL221-M: 0786-CPD-20847	EMC-Dir = 2004/108
	For more information, see the EC Declaration of Conformity, which is obtainable by calling the hotline: Tel. +49 89 9221-8000	
Year 09	Standards complied with: EN 54-17	